

Návod k používání a katalog
náhradních dílů pro průmyslový
šicí stroj

GARUDAN[®]

GC-330-543 H/L40

GC-331-543 H/L40



ANITA B, s.r.o.

Hliníky 2068

680 01 Boskovice

Czech Republic

tel: +420 516 454 774

+420 516 453 496

fax: +420 516 452 751

e-mail: info@anita.cz

www.garudan.cz

OBSAH

<u>1) TECHNICKÉ PARAMETRY</u>	Str. 5
<u>2) BEZPEČNOSTNÍ OPATŘENÍ</u>	Str. 6
<u>3) UVEDENÍ DO PROVOZU</u>	
1. Vložení jehly	Str. 7
2. Navinutí spodní nitě	Str. 7
3. Seřízení navíječe	Str. 7
4. Navlečení horní nitě	Str. 8
5. Vyjmutí a vložení cívky	Str. 8
6. Nastavení napětí nití	Str. 8
7. Nastavení přítlaku patky	Str. 9
8. Nastavení patek	Str. 9
9. Nastavení délky stehu a zpátkování	Str. 9
10. Nastavení výšky podavače	Str. 9
11. Nastavení výšky jehelní tyče	Str. 9

PROHLÁŠENÍ O SHODĚ

My
ANITA B, s.r.o.
Hliníky 2068
680 01 Boskovice
IČO: 25584448

Prohlašujeme na svou výlučnou odpovědnost, že vlastnosti výrobku splňují hygienické a bezpečnostní požadavky technických předpisů pro strojní zařízení a že výrobek je za podmínek obvyklého používání uvedeného v návodu bezpečný. Přijali jsme opatření, kterými zabezpečujeme shodu všech strojních zařízení uváděných na trh s technickou dokumentací a se základními požadavky.

Název výrobku: **Šicí hlava GARUDAN GC-330-543H**

Typ:

Výrobní číslo:

Výrobce: **SHANGHAI HUIGONG**

Popis a určení: Průmyslový šicí stroj pro použití v oděvním nebo kožedělném průmyslu

Posouzení shody bylo provedeno postupem stanoveným § 12 odstavec 4, písmeno a) zákona č. 22/1997 Sb.

Výrobek, na nějž se vztahuje toto prohlášení je ve shodě s následujícími dokumenty:

A. - Nařízení vlády

č. 170/1997 Sb. ve znění NV č.283/2000 Sb. - o strojním zařízení

B. - České harmonizované normy:

ČSN EN 292-1:2000

ČSN EN 292-2+A1:2000

ČSN EN 294:1993

ČSN EN 953:1998

Poznámka: Toto prohlášení se vztahuje pouze na výše uvedenou šicí hlavu.
Prohlášení shody pro vyrobený nebo repasovaný průmyslový šicí stroj, kde je tento výrobek použit, musí provést dodávající firma podle zákona č. 22/1997 Sb. sama.

1) TECHNICKÉ PARAMETRY

Typ stroje	Užití pro materiály	Rychlost šití	Délka stehu	Sytém a síla jehly	Zdvih patky ručně/nohou
GC-330-543 H	silné	800	11mm	794H	13/20mm

Hmotnost : 60 kg

Rozměry : 65x32x62 cm

POPIS A URČENÍ: Jednojehlový ramenový průmyslový šicí stroj se spodním ponorným, patkovým a jehelním podáváním. Stroje jsou určeny pro použití kožedělném průmyslu

POKYNY PRO LIKVIDACI STROJE

Po ukončení technické životnosti stroje jej předejte k likvidaci firmě ANITA B, s.r.o. nebo jiné firmě zabývající se odbornou likvidací výrobků.

2) BEZPEČNOSTNÍ OPATŘENÍ

Neuvádějte šicí stroj do provozu, dokud nebude zajištěna správná příprava odborníkem nebo kvalifikovanou osobou a dokud se neseznámíte s bezpečnostními opatřeními.

1. Každý šicí stroj smí být obsluhován jen řádně zaškolenou obsluhou.
2. Vezměte v úvahu platné bezpečnostní předpisy Vaší země.
3. Šicí stroj smí být použit jen k takové činnosti, pro kterou je určen. Jiné použití není přípustné.
4. Na stroji musí být dodržena všechna bezpečnostní opatření před uvedením do provozu nebo v provozu.
5. K zajištění osobní bezpečnosti se doporučuje používat při práci na stroji ochranné brýle.
6. Jsou-li na stroji prováděny úpravy nebo změny, musí být dodrženy bezpečnostní předpisy. Úpravy jsou prováděny pouze na vlastní zodpovědnost.
7. Při následujících pracích musí být vypnut hlavní vypínač stroje nebo vytažena vidlice ze zásuvky elektrického proudu (při použití mechanicky ovládaných spojkových motorů bez pojistky proti spuštění stroje šlapadlem vyčkejte, až se motor zastaví):
 - 7.1. Při navlékání nití do jehly (jehel), chapače atd.
 - 7.2. Při výměně jehel, přítlačné patky, stehové desky, chapače, cívky chapače, podavače, chrániče jehly, chrániče prstů, vodiče díla apod.
 - 7.3. Při opuštění pracoviště a při ponechání pracoviště bez dozoru.
 - 7.4. Při údržbě stroje (při čištění).
8. Opravy, údržba a úprava strojů (viz bod6) smí být prováděny jen odborníkem nebo kvalifikovanou osobou. Pro opravy musí být použity jen náhradní díly od výrobce stroje.
9. Práce na elektrovybavení stroje smí být prováděny elektromechanikem nebo pod řízením a dozorem kvalifikovanou osobou.
10. Práce na částech a vybaveních, které jsou pod proudem, nejsou přípustné.
11. Před údržbou a opravou na pneumatických zařízeních je nutno odpojit zdroj tlakového vzduchu. Zbytečný tlakový vzduch je nutno vypustit před započítím prací.
12. Je odpovědností uživatele, jestliže bezpečnostní opatření uvedená v návodu k obsluze nebudou dodržována.
13. Nedílnou součástí tohoto návodu k používání je návod k používání příslušného pohonu a je nutno ho při práci dodržet. Zejména článek 3. „Bezpečnostní příkazy“.

DŮLEŽITÁ UPOZORNĚNÍ:

Pozor!

Nikdy stroj nespouštějte bez krytu řemene, nebezpečí úrazu.

Aby se zabránilo poruchám nebo poškozením, dodržujte bezpodmínečně tyto body:

1. Před prvním uvedením do provozu stroj důkladně očistěte a pak naolejujte.
2. Zkontrolujte, zda síťové napětí souhlasí s napětím uvedeným na výkonovém štítku motoru. Nesouhlasí-li, neuvádějte stroj do provozu v žádném případě.
3. Za chodu stroje se musí ruční kolo otáčet směrem k obsluze; není-li tomu tak, motor přepóluje.
4. V prvních dvou týdnech nepřekročujte 3/4 maximální rychlosti stroje.
5. Před vyjímáním šitého díla nastavte nitovou páku vždy do její nejvyšší polohy.

Bezpečnostní pokyny:

1. Stroj smí být používán jen podle svého určení. Při úpravě na jiná provedení je nutno dodržet všechna platná bezpečnostní ustanovení.
2. Provoz stroje bez ochranných zařízení, jimiž byl vybaven z výrobního závodu, není dovolen.
3. Stroj smí zapnout a s ním pracovat jen náležitě poučená osoba (obsluha).
4. Při výměně šicích nástrojů, jako např. jehly, přítlačné patky, stehové desky, podavače a cívky, při opuštění pracoviště a při údržbářských pracích musí být stroj nejprve vypnut hlavním vypínačem nebo odpojením od sítě.
5. Práce na elektroinstalaci smějí být prováděny jen odborníky-elektrotechniky nebo náležitě poučenými osobami.

3) UVEDENÍ STROJE DO PROVOZU

Aby se předešlo poruchám, nebo poškození stroje, je nutno dbát následujících pokynů :
vyčistěte stroj od konzervačních prostředků kápněte do chapače 1-2 kapky oleje, sejměte čelní kryt a promažte olejem oka ojnice jehelní tyče a smykadla nitové páky.

Nechte odborníka přezkoušet, zda elektrovybavení stroje je v pořádku včetně příslušného napětí el.proudu pro motor a dbejte, aby se po zapojení elektromotoru ruční kolo stroje otáčelo směrem k obsluze (dle šipky). V prvních dvou týdnech nevyužívejte plnou rychlost stroje, šijte pouze asi na 3/4 maximální rychlosti.

POZOR !

Nezasahujte do elektrozařízení stroje, zavolejte odborníka-elektromechanika. Nebezpečí úrazu elektrickým proudem.

Při práci na stroji a v jeho blízkosti se chovejte tak, abyste nezavdali příčinu k vzniku úrazu. Dbejte, aby do elektrozařízení nemohla vtéci žádná kapalina a způsobit zkrat nebo jinou poruchu elektrozařízení.

Dbejte obecně platných bezpečnostních předpisů..

Při práci na stroji buďte mimořádně opatrní v blízkosti jehly, stříhacích nožů, nitové páky a přítlačných elementů díla.

Při sklopené hlavě stroje na podstavci dbejte zvýšené opatrnosti, aby nedošlo k překlopení celého stroje s podstavcem.

Při sklápění hlavy stroje do pracovní polohy uchopte hlavu oběma rukama tak, aby nemohlo dojít k úrazu mezi sklápěným strojem a deskou podstavce.

1) Vložení jehly

Upozornění:

Před vložení jehly vypněte stroj. Používejte pouze doporučené rozměry jehel.

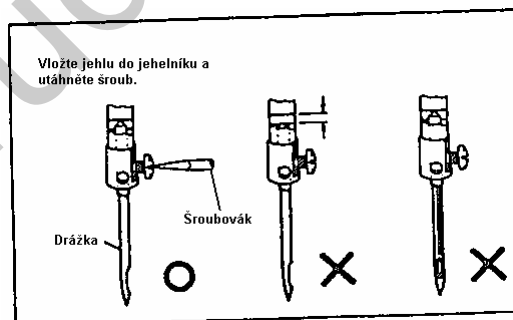

2) Navinutí spodní nitě

- a. Nasadte cívku 3 na hřídelku.
- b. Ve směru hodinových ručiček navíňte ručně několikrát nit na cívku.
- c. Zatlačte na plošku 5.
- d. Navinutí se zahájí sešlápnutím pedálu.
- e. Navinutí se automaticky ukončí, jakmile bude cívka plně navinutá.

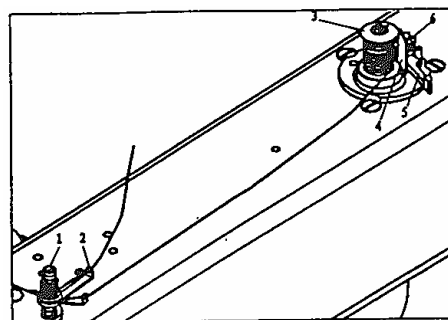

3) Seřízení navíječe

- a. Nit se navíjí nerovnoměrně

Uvolněte matici 1 a změňte polohu svorky 2. Následně utáhněte matici 1.

- b. Nastavení množství navinuté nitě

Změnou polohy plíšku 6 dosáhnete změny množství navinuté nitě.

- c. Síla navíjení

Navíjecí síla může být nastavena maticí 1.

4) Navlečení horní nitě

Zvedněte jehelní tyč do její nejvyšší polohy a navlečte horní nit dle obrázku.

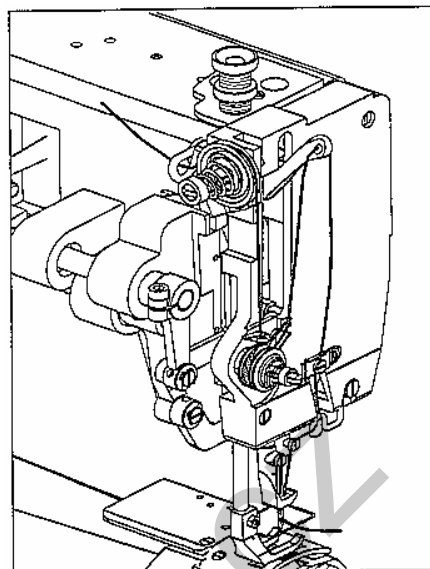
**5) Vyjmutí a vložení cívky****a. Vyjmutí cívky**

Odklopte zarážku a vyjměte cívku.

b. Vložení cívky

Z cívky odviňte přibližně 5cm nitě a vložte cívku do pouzdra cívky, tak aby bylo navinutí ve směru hodinových ručiček. Následně zaklopte zarážku.

6) Nastavení napětí nití

Pro běžné šití by mělo být napětí horní a spodní nitě stejné.

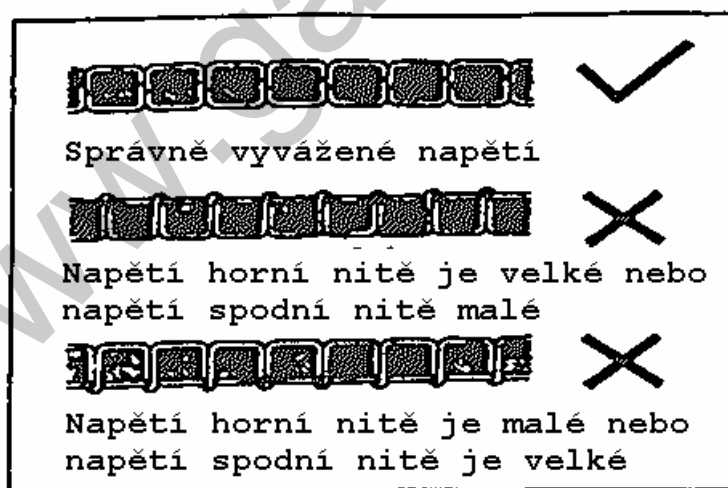
**a. Napětí horní nitě**

Před nastavením napětí horní nitě se ujistěte, že je patka dole. Pro zvýšení napětí otočte vroubkovanou maticí napínače ve směru hodinových ručiček. Pro snížení napětí otočte vroubkovanou maticí napínače proti směru hodinových ručiček.

b. Napětí spodní nitě

Napětí spodní nitě se nastavuje větším šroubem na pouzdru cívky. Pro zvýšení napětí otočte tímto šroubem ve směru hodinových ručiček. Pro snížení napětí otočte tímto šroubem proti směru hodinových ručiček.

7) Nastavení přítlaku patky

- Přítlak by měl být nastaven s ohledem na šitý materiál.
- Lze nastavit přítlak obou patek (základní nastavení bylo provedeno ve výrobě).

8) Nastavení patek

- Lze nastavit vzájemnou pozici obou patek.
- Nastavení provedte pomocí táhla 2 a páky 3.

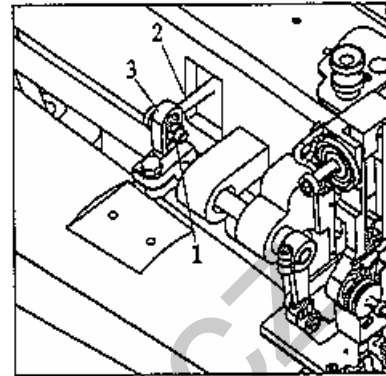
**9) Nastavení délky stehu a zpátkování**

- Nastavení se provádí pomocí páky.
- Délka stehu může být nastavena v rozsahu 0-11 mm.
- Stroj umožňuje zpátkování pouze pokud je nastavena délka stehu víc než 0.

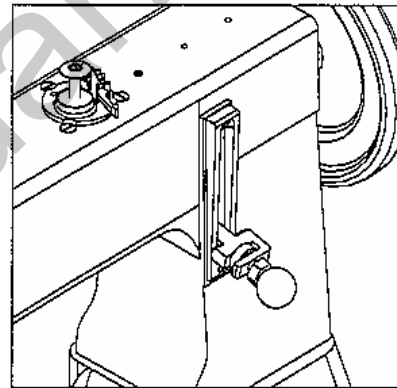
**10) Nastavení výšky podavače**

Maximální výška podavače lze být nastavena na 1,5mm nad úroveň stehové desky.

- Otáčejte ručním kolem dokud není podavač ve své nejvyšší poloze.
- Uvolněte šroub podavače a ručně nastavte požadovanou výšku. Šroub následně utáhněte.

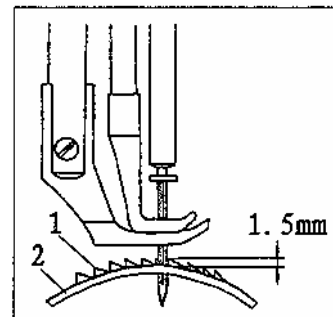
**11) Nastavení výšky jehelní tyče**

Pokud se nachází jehelní tyč v nejvyšší poloze, je při standardním nastavení vzdálenost stehové desky a hrotu jehly 28mm.

- Odmontujte čelní kryt a uveďte jehelní tyč do nejvyšší polohy.
- Uvolněte šroub jehelní tyče.
- Nastavte jehelní tyč do správné pozice.
- Utáhněte šroub.

